

ARITERM

Varmt och skönt.

INSTALLATIONS- OCH
BRUKSANVISNING

♦ Ariterm 35+



INNEHÅLLSFÖRTECKNING

Allmänt	2
Installation	4-5
Installation av temperaturbegränsningsventil	6
Mått och anslutningar	7
Tekniska uppgifter och tvärsnitt av pannan	8
Funktionsbeskrivning	9
Installation av roster och keramiska delar	10-12
Användning	13
Eldning	14-15
Service och underhåll	16
Användning av alternativa bränslen	17
Garanti och skrotning	18
Vanligaste reservdelar	18
Tillverkardeklaration	19
Fläktstyrning	20
Leveransinnehåll och installation	21
Driftslägen och driftmenyer	22
Driftmenyer	23-24
Garantikort	26-27
Anteckningar	28-31

■ Allmänt

Ariterm 35+ är en ekonomisk och miljövänlig centralvärmepanna med underförbränning för vedeldning. Pannan har ett stort vedmagasin och förbränner veden med hög effekt, därför skall den alltid kopplas till ackumulatortankar med tillräckligt stor volym.

Denna panna används normalt för uppvärmning av egnahemshus, lantbruksbyggnader och andra liknande byggnader. Arimax 35+ skall eldas med ved som har en största längd av 0,5 meter. Man kan även montera en oljebrännare avsedd för eldningsolja och KMP PX22 brännare för pelletseldning.

För att du ska kunna utnyttja pannans alla egenskaper är det viktigt att du följer dessa instruktioner.

■ Transport, lagring och öppning av förpackningen

Mottagning

Pannan levereras i en trähäck på på en lastpall varifrån den kan lyftas på ett säkert sätt. Öppna emballaget så nära installationsplatsen som möjligt. Fabriken har försäkrat pannan mot transportskador under transporten från fabriken till den första mellanlagringsplatsen. Det är viktigt att mottagaren kontrollerar pannans skick innan han godkänner leveransen. Om skador har uppkommit, kontakta omedelbart försäljaren.

Lagring

Pannan kan stå utomhus skyddad för regn, men vi rekommenderar att den förvaras inomhus.

Öppning av förpackning

Efter att emballaget tagits av skall luckorna öppnas för kontroll av att all utrustning enligt utrustningslistan finns med. Plastsäcken skall lämnas till återvinning, brädorna kan brännas eller återvinnas.

Så här förstör du förpackningen: plasthuvan till återvinning, brädorna kan du bränna.

■ INSTALLATION

Endast företag med dolumenterad yrkeskompetens får utföra installationen, som ska ske så att den uppfyller alla gällande krav i lagar och förordningar. Elektrisk anslutning får endast utföras av behörig elektriker.

■ Pannrum

Pannrummet ska uppfylla Boverkets regler för pannrum. Framför pannan och på pannans ena sida ska ett utrymme på ca 1 meter reserveras för rengörings- och servicearbeten. Det måste finnas minst c:a 0,5 m utrymme ovanför pannan för rensning av konvektionskanalerna.

■ Rökkanalanslutning och öppning för förbränningsluft

Krav på skorsten och rökgaskanal:

- Skorsten av stål skall ha en höjd av minst 4 m från pannrummets golv tillskorstenstoppen. Innerdiameter minst 150 mm.
- Murad rökkanal skall ha en höjd av minst 4 m, fri tvärsnittsarea minst 290 cm²
- En ny skorsten måste vara typgodkänd för användning med vedpanna.

Det måste finnas ett luftintag till pannrummet från utsidan med en tvärsnittsarea ungefär lika stor som rökkanalens. Det ska inte vara möjligt att täcka öppningen.

■ Rörinstallationer

Ariterm 35+ är avsedda att användas med ackumulatortankar. Innan pannan tas i drift ska värmsystemet sköljas och kontrolleras med hjälp av vattentryck för att försäkra sig om att anslutningarna är täta efter installationen. Fabriken ansvarar inte för skador som förorsakats av läckande anslutningar.

■ Installation av säkerhetsventil

En säkerhetsventil skall ovillkorligen installeras i systemet närmast pannan. Ventilen ska vara CE-märkt och det maximala öppningstrycket 1,5 bar, minsta storlek DN 15. Säkerhetsventilen ska väljas enligt systemets högsta tryckklass. Det får inte finnas någon avstängningsventil mellan ventilen och pannan, och ventilens avloppsrör skall mynna fritt ovanför golvbrunn. Röret ska dimensioneras och installeras så att den inte begränsar ventilens utblåsningseffekt eller förorsakar risksituationer när den släpper igenom vatten. Expansionskärllets volym ska motsvara den största ändring i vätskevolym som förekommer vid användning av anläggningen. Vid periodisk uppvärmning ska expansionsvolymen vara c:a 10 % av hela systemets volym. Vi rekommenderar endast användning av slutet tryckkärl (membranexpansionskärl).

Temperaturen på returvattnet till pannan ska vara c:a 70°C, detta uppnås med hjälp av ett laddkoppel enligt kopplingsschema. En tillräckligt hög temperatur i pannan under hela eldningsfasen håller konvektionsytorna rena från tjära och gör att förbränningen sker med hög verkningsgrad. För låg returvattentemperatur ger upphov till kondens och kan orsaka rostskador som förkortar pannans livslängd.

■ INSTALLATION

För att garantin är gällande skall rörkopplingen utföras enligt schemat nedan.

OBS!

Mellan panna och acktank får **INTE KOPPLAS NÅGON TERMOSTAT!**

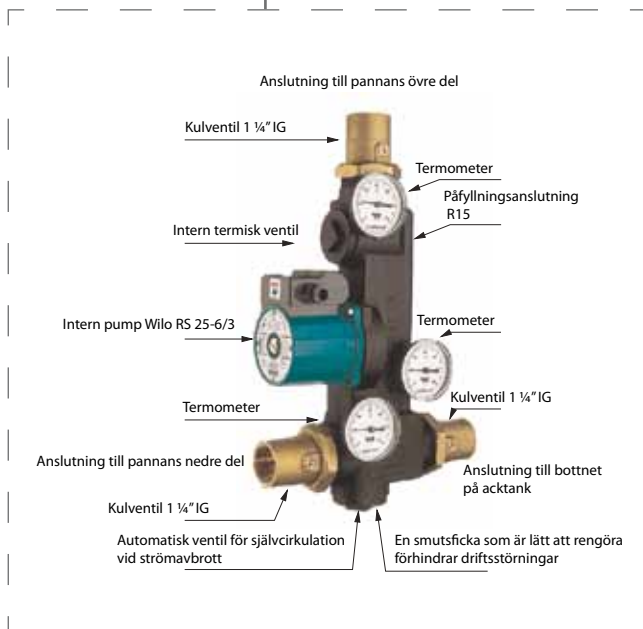
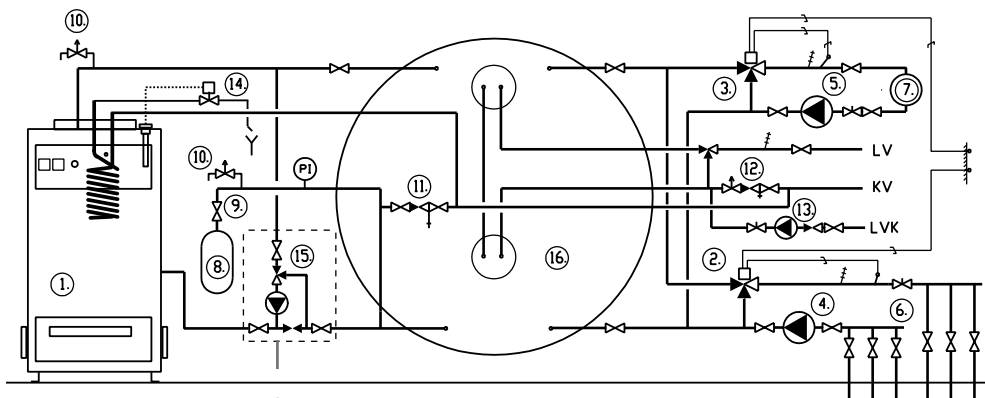

Del	Beteckning
1	Ariterm 35+ panna
2	3-vägsventil, golvvärme
3	3-vägsventil, radiatoruppvärmning
4	Cirkulationspump, golvvärmenät
5	Cirkulationspump, radiatornät
6	Fördelare till golvvärmenät
7	Radiatornät
8	Expansionskärl
9	Avstängningsventil (service)
10	Säkerhetsventil
11	Påfyllningsventil
12	Blandningsventil
13	Pump för tappvarmvattencirkulation
14	Termisk kylventil
15	Laddningskrets
16	Accumulatortank

■ INSTALLATION AV TEMPERATURBEGRÄNSNINGSVENTIL

I enlighet med Tryckkärlsdirektivet skall manuellt matade vedpannor som Arimax 35+ utrustas med säkerhetsanordning som förhindrar kokning om cirkulationen skulle förhindras. Ariterm 35+ är utrustad med en integrerad kylspirall som skall anslutas till inkommande kallvatten via en termisk säkerhetsventil, t.ex. SYR 3065. Observera dock att den termiska ventilen inte ersätter andra säkerhetsmekanismer som till exempel säkerhetsventilen.

■ Installation

Den termiska ventilen kopplas till kylspiralen så att pannan kyls av kallvatten så länge panntemperaturen överstiger ventilens öppningstemperatur. Ventilens temperaturgivare installeras i dykröret som monteras i valfri muff DN 20 (nr 14 på nästa sida) i pannans övre del.

TEMPERATURBEGRÄNSNINGSVENTIL	
Max inkommande vattentryck	10 bar
Öppningstemperatur	97° C
Ventilen finns hos Ariterm Sweden AB.	

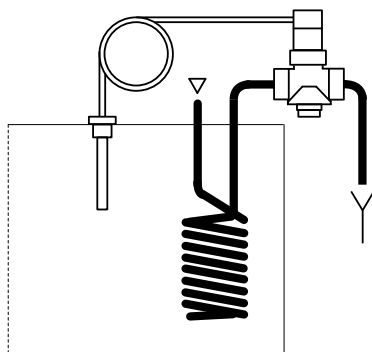

MÅTT OCH ANSLUTNINGAR

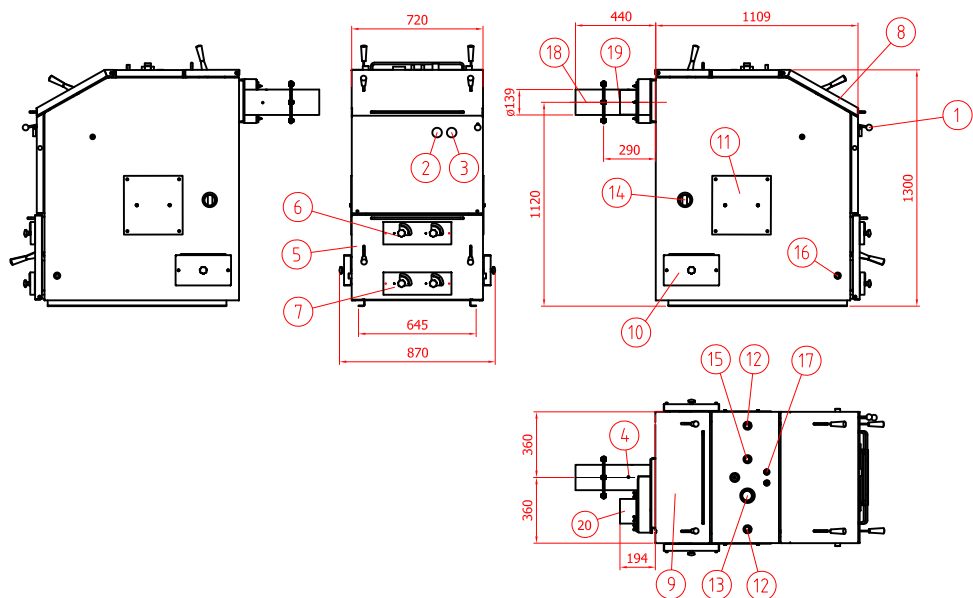

Del	Beteckning	Ansl.
1	Reglage för växelspjäll	
2	Termometer pannvatten	
3	Vattentryckmätare	
4	Rökgastermometer	
5	Askrumslucka	
6	Reglage för primärluft	
7	Reglage för sekundärluft	
8	Påfyllningslucka	
9	Sotlucka för tuber	
10	Asklucka för konvektion	

Del	Beteckning	Ansl.
11	Fast lucka för efterförbränningsrum (Servicelucka med gångjärn som tilläggsutrustning)	
12	Muff för dyrkrör	DN 20
13	Framledning till ackumulatortank	DN 50
14	Retur från ackumulatortank	DN 50
15	Expansionsanslutning	DN 25 utv.
16	Avtappning	DN 15
17	Anslutning för kylslinga	Cu 15
18	Rörkrörsanslutning	168
19	Rökgasfläkt kompl. (A35-121A)	
20	Fläkt EBM R2E 180-CG82-05	

TEKNISKA UPPGIFTER / TVÄRSNITT AV PANNA

TEKNISKA UPPGIFTER		
Prestanda	Effekt	20 - 40 kW
Måttuppgifter	Bredd	800 mm
	Djup	1109 mm
	Höjd	1300 mm
	Vikt tom	690 kg
	Vattenvolym	150 L
	Eldstadens volym	120 L
	Brinntid	37 kg / 3 h
	Påfyllningsluckans storlek	550x350 mm
Rökrörsanslutning / längd	150 mm, 4 m	
Övriga uppgifter	Pannans arbetstryck	0,5-1,5 bar
	Tillåten temperatur i pannan	Max 120 °C
	Lämplig beredarstorlek	1800 – 3000 L
	Max. längd för ved som används	0,5 m

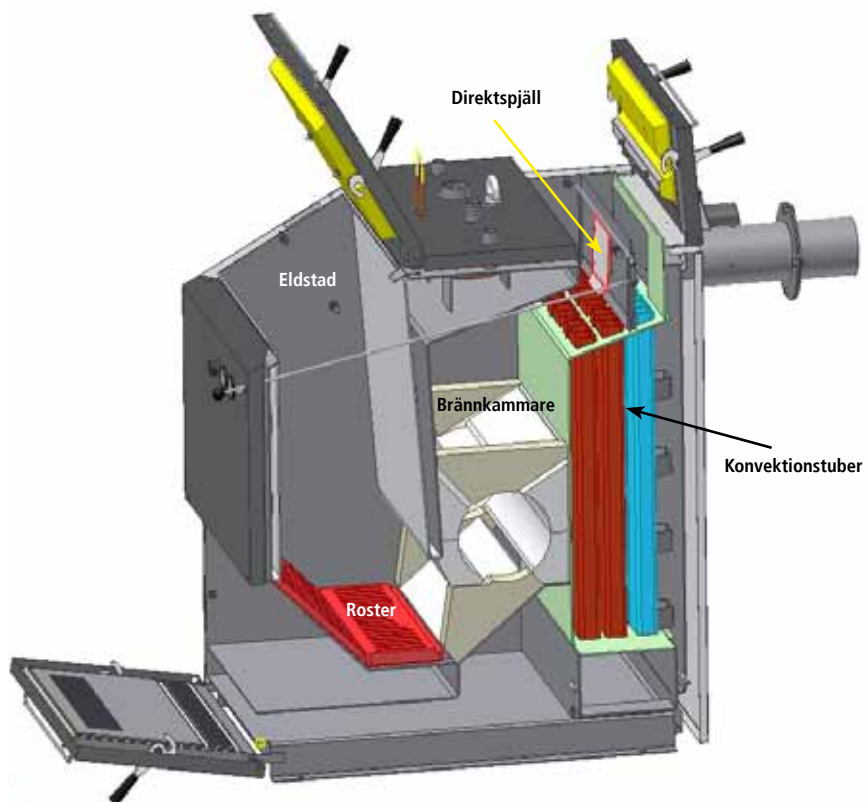

■ FUNKTIONSPRINCIP

Ariterm 35 + skall användas på full effekt, då erhålls den bästa förbränningen. Strypning av primär- och sekundärluft för minska effekten leder till dålig förbränning och sämre verkningsgrad.

■ Driften indelas i tre faser:

■ Förgasning

Vedens förgasning sker på rosten i eldstadens nedre del. Den erforderliga primärluften sugs in genom det övre dragspjället till glödhärden. Mängden primärluft regleras med hjälp av spjället. Påfyllningsluckan är stor men trots det lätt att öppna tack vare inbyggda gasfjädrar. Eldstaden är konstruerad så att den öppnar sig nedåt, detta för att undvika att veden kilar fast sig. Eldstadens volym är c:a 120 liter och rymmer c:a 37 kg torr ved. Brinntiden är c:a 3 timmar för ett fullt magasin, vilket exempelvis ger en temperaturökning på c:a 50°C för en vattenvolym av 2000 liter.

■ Förbränning

Själva förbränningen sker i den keramiskt infodrade brännkammaren, dit förvärmad sekundärluft leds genom det nedre dragspjället. Den viktigaste grundläggande faktorn för en ren förbränning är en fullständig blandning av brandgaser och förvärmad förbränningsluft i hög temperatur. Temperaturen stiger i efterförbränningsstokern till närmare tusen grader, varvid vedgaserna brinner upp så gott som helt och hållet.

■ Värmeöverföring

I konvektionsdelen längst bak i pannan sker överföringen av värme från rökgaserna till pannvattnet. De stående tuberna gör att flygaskan inte samlas så lätt på tubernas insida, men konvektionstuberna skall ändå rengöras regelbundet med sotviska för att bästa möjliga verkningsgrad ska erhållas.

■ BYTE AV ROSTER OCH KERAMISKA DELAR

Keramikdelarna är tunga, därför är det bra om man är två vid byte. Börja med att rengöra pannan ordentligt och ta bort eventuell tjära så att delarna passar ordentligt. Rosten installeras före de keramiska delarna genom eldningsluckan så att den tätare delen av rosten hamnar bakåt. Keramikinsatserna installeras genom öppningen i sidan i följande ordning:

Teglen installeras genom öppningen i sidan i följande ordning:

1. Undre skivan
2. Sidodelarna 2 st.
3. Nedre delen av främre teglet
4. Nedre delen av bakre teglet
5. Övre delen av bakre teglet
6. Övre delen av främre teglet. De övre delarna stöds mot varandra från mitten med till exempel en lämpligt stor träbit.
7. Övre delarna av sidoteglen 2 st. (OBS: de måste orienteras rätt!). Det tillfälliga stödet avlägsnas, installationen är klar.

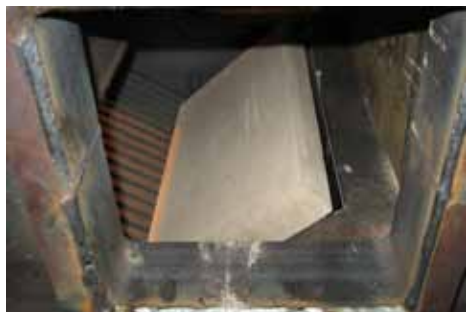

1. Undre skivan



2. Sidodelar, 2 st



2. Sidodelar, 2 st



3. Nedre del för främre tegel

■ INSTALLATION AV ROST OCH KERAMISKA DELAR



3. Nedre del för främre tegel



4. Nedre delen av bakre teglet



5. Övre delen av bakre teglet



5. Övre delen av bakre teglet



6. Övre delen av främre teglet. De övre delarna stöds mot varandra från mitten med till exempel en lämpligt stor träbit.



6. Övre delen av främre teglet.

■ INSTALLATION AV ROSTER OCH KERAMISKA DELAR



6. Övre delen för framtegllet.



7. Övre delarna för sidoteglen 2 st. (obs häntheten). Den tillfälliga stödet avlägsnas, installationen är klar.

■ Installation av bottentegel



1.



2.



3.

■ ANVÄNDNING

■ Drifftagning

Innan pannan startas ska följande kontrolleras:

- systemet och pannan är vattenfyllda, trycket ska vara minst 0,5 bar
- cirkulationspumpen ska vara igång
- eventuella ventiler till värmesystemet ska vara öppna
- primär- och sekundärluftspjällen ska vara öppna
- säkerhetsventilen ska fungera (prova att tvångsöppna)
- eventuell nödkylningsventil ska vara inkopplad

■ Första eldningen

En noggrannare justering ska göras när pannan är i drifttemperatur, så att luckan för primärluft stängs när pannvattnet är cirka 85 - 90°C och rökgastemperaturen cirka 140°C. Rekommenderad rökgastemperatur är omkring 140°C. Då är förbränningstemperaturen i den keramiska eldstaden tillräckligt hög för att alla gaser skall antändas och brinna rent, vilket ger högsta möjliga verkningsgrad och rena rökgaser.

■ Grundinställningar

Rökgasspjällets justering:

1. Primärluftspjällen ställs i läge 3.
2. Sekundärluftspjällen ställs i läge 5.
3. Rekommenderad rökgastemperatur är under 140°C. Ifrågavarande rökgastemperatur visar att förbränningstemperaturen i den keramiska eldstaden är tillräckligt hög för att alla gaser skall antändas och brinna rent. Den verkningsgrad som fås ur pannan är då högst och rengöringsbehovet minst.
4. Draget kan vid behov minskas med hjälp av rökspjället. Rekommenderat undertryck konvektionen är 40 Pa, när pannan är i drift. Mätningen görs på följande sätt. Tar bort en ut av fästskruvarna till rökgasfläkten. Gör mätningen via skruvhålet.
5. Ställ in draget via styrningen till rökgasfläkten genom att ändra fläktens effekt.

Tändning

Nuvarande bestämmelser om begränsning av utsläpp vid eldning med ved innebär stora utmaningar för utvecklingen av eldningstekniken. Utvecklingen har resulterat i att verkningsgraden i vedpannor har blivit bättre och att allt mindre ved går åt vid uppvärmning. Dessa ändringar minskar det naturliga draget i pannan. Om pannan inte är utrustad med rökgasfläkt lyckas startandet med naturligt drag endast med hjälp av tillräcklig förvärmning.

Utför tändningen noggrant enligt nedanstående anvisningar:

1. Eldningsluckan ska vara absolut tätt stängd under hela uppvärmningen. Kontrollera att båda reglerspjällen för primärluft (det övre spjället) är ställda i läge 3 och reglerspjällen för sekundärluft (det nedre spjället) är ställda i läge 5.
2. Rengör rosten och försäkra dig om att askytan under rosten inte tar i rosten.
3. Ställ rökspjället i öppet läge och dra växelspjället i tändningsläge.
4. Kontrollera att cirkulationen i beredaren fungerar och försäkra dig ännu om att laddningspumpens termostat är inställd på 65 grader.
5. Starta rökgasfläkten från styrningen.
6. Sätt tändveden genom påfyllnadsluckan på rostens nedre kant precis vid öppningen till efterförbränningen och tänd.
7. Sätt små torra vedträn ca 5 kg (en famn) på tändveden i närheten av öppningen till efterförbränningen. Stäng påfyllnadsluckan och låt brinna 15-25 minuter.
8. LÄGG IN MERA VED FÖRST NÄR HELA TÄNDSATSEN HAR BRUNNIT NER TILLS ENDAST GLÖDEN FINNS KVAR. Ställ påfyllnadsluckan försiktigt på glänt och vänta tills röken söker sig in i pannan. Sätt max. 50 cm långa vedträn i förrådet TÄTT och jämnt. Placera vedträna noggrant in i eldstaden.
9. Följ efter att förbränningen kommer igång. Ljudet av förbränningen låter som ett starkt brus.
10. När förbränningen kommit igång och rökgastemperaturen har stigit till över 150 grader kan du skjuta växelspjället i driftläge.

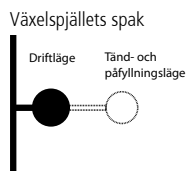
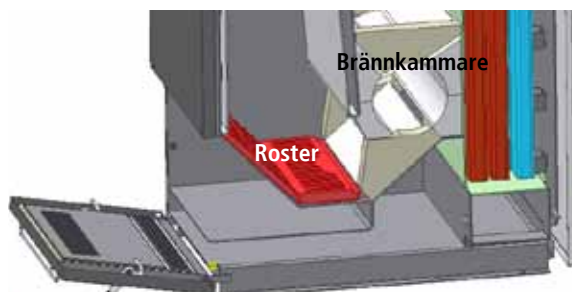

Ställ primärluft i läge 3

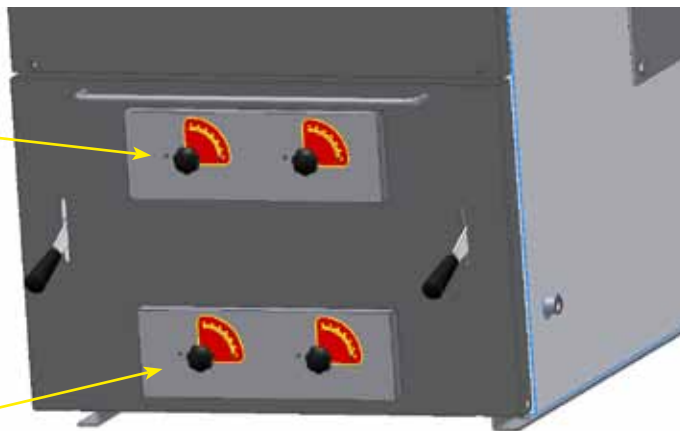

Ställ sekundärluft i läge 5

■ Påfyllning

1. Påfyllning bör ske när det är c:a 1/3 ved kvar i eldstaden, förutsatt att ackumulatortanken inte är fulladdad.
2. Ställ växelspjället i tändningsläge.
3. Öppna påfyllningsluckan långsamt, varvid brinnande gaser lämnar eldstaden
4. Fyll eldstaden.

OBSERVERA! Fyll INTE på mera bränsle om energin inte kan tas upp i tanken eller förbrukas i systemet. Avbryt eldningen när tanken är fulladdad.



■ SERVICE OCH UNDERHÅLL

■ Rengöring

1. Innan rengöring bör pannan värmas upp, helst med barrved, för att underlätta borttagning av aska. Konvektionsdelen bör rengöras 2-4 gånger per månad.
2. När elden har slocknat men pannan ännu är varm, öppna sotsluckan ovanpå pannan och borsta rent.
3. Öppna sotluckan på sidan och ta bort lös aska med en askraka.
4. Öppna askrumsluckan, ta bort rostret och töm asklådan i ett brandsäkert askkärl.

Observera att askhögen aldrig får bli så hög så att den når rostret eftersom det då kan bli värmeskadat. Tillsä se att springorna i rostret inte är täppta.



■ Se till att luckorna är täta

Ta bort eventuell tjära och annat smuts som fastnat på luckornas tätningar och tätningsytor. Om luckorna inte är täta ska de justeras genom att vända på låspinnens centerring. Om de här åtgärderna inte hjälper ska tätningarna bytas ut.

■ ANVÄNDNING AV ALTERNATIVA BRÄNSLEN

■ Användning av oljebrännare

En oljebrännare kan installeras i brännaröppningen på sidan av pannan, med eller utan lucka för snabbbyte. Vid användning av lucka för snabbbyte ska en luckströmbrytare installeras. Alla luckor och luftintag ska stängas helt tätt vid användning av oljebrännare.

■ Elektrisk drift

Arimax 35+ kan inte utrustas med elpatron. Denna skall i stället sättas i ackumulatortanken.

■ Användning av pellets

Ariterm 35+ kan med fördel användas också med KMP PX22 pelletsbrännare. Brännaren installeras genom att byta eldregleringsluckan mot en lucka som försetts med PX22 pelletsbrännaradapter. Vid användning av pelletsbrännare skall justeringen för primär- och sekundärluft stängas helt. Noggrannare instruktioner om installation av pelletsbrännare följer med brännaren.

■ GARANTI OCH SKROTNING

■ Garanti

Ariterm Sweden AB garanterar pannans funktion i två år från och med installationsdagen. Garantin gäller eventuellt uppkomna fel i arbete eller material. Garantin gäller inte om felet beror på installationsfel, läckage utanför pannan, felaktigt användning, frysning, övertemperatur eller övertryck.

Garantin gäller inte om reparation vidtagits utan tillstånd av tillverkaren eller garantikortet inte har returnerats till fabriken. Fabriken ansvarar inte för eventuella indirekta skador och kostnader som pannan förorsakar. Ariterm Sweden AB förbehåller sig rätten att bestämma hur garantireparationen utförs. Ariterm Sweden AB ansvarar inte för skador utanför garantitiden.

■ Skrotning

Kontakta installatören när pannans skall tas ur drift, så väljer denne lämplig skrotningsmetod enligt aktuella regler.

VANLIGASTE RESERVDELAR			
Delnummer	Beteckning	Tillägsinformation	Mängd
13863	Planroster		1
13886	Snedroster		1
13611	Framtegel nedre	545x115x109	1
13612	Baktegel nedre	545x126x88	1
13613	Nedre tegel	446x255x50	1
13614	Sidotegel nedre del	50x150x275	2
13615	Sidotegel övre del vä.	50x131x322	1
13616	Sidotegel övre del hö.	50x131x322	1
13617	Framtegel övre	545x104x215	1
13618	Baktegel övre	545x210x137	1
13375	Gasdämpare		2
5880	Termometer		1
5883	Rökgastermometer	0-500 °C	1
5882	Tryckmätare	1566 SWOY	1
10040	Borste	40x80x110 M12	1
3492	Borstskaft	1250 mm	1
5805	Holk till insatshållare	med skruvar	1

VAATIMUSTENMUKAISUUSVAKUUTUS

Valmistaja: ARITERM OY
Osoite: PL 59, 43101 SAARIJÄRVI
Laitte: Arimax keskuslämmityskattila

Valmistaja vakuuttaa,

- että tämän yksilön valmistuksessa on huomioitu Euroopan yhteisön neuvoston painelaitedirektiivin (97/23/EY) olennaiset turvallisuusvaatimukset.
- Vaatimustenmukaisuuden arviointimenettelyinä on käytetty H - moduulia. (ilmoitettu laitos 0424)
- Toimitukseen ei sisälly varolaitteet.

DECLARATION OF CONFORMITY - MANUFACTURES DECLARATION

Manufacturer: ARITERM OY
Address: P.O.BOX 59, FIN-43101 SAARIJÄRVI
Equipment: Arimax central heating boiler

Manufacturer assures,

- that in production of above mentioned example has been observed the essential safety demands of EC council's directive for pressure vessels (97/23/EY).
- As estimation method of conformity has been used H - module. (notified body 0424)
- Safety device are not included in the delivery.

FÖRSÄKRAN OM ÖVERENSSTÄMMELSE - TILLVERKAREDEKLARATION

Tillverkare: ARITERM OY
Adress: P.O.BOX 59, FIN-43101 SAARIJÄRVI
Apparat: Arimax centralvärmepanna

Tillverkare försäkrar,

- att vid tillverkningen av ovan nämnda exempel har man iakttagit väsentliga säkerhetskrav av EG rådets direktiv för tryckkärl (97/23/EY).
- Som värderingsmetod av överensstämmelse har använts H - modul. (notified body 0424)
- Säkerhetsventilen ingår inte i leveransen.

Ariterm Oy



Kan Väliaho
Toimitusjohtaja
Managing director
Verkställande direktör

Allmänt

I Arterm Vedo-pannan kan du installera en rökgasfläkt som tilläggsutrustning. I fläktleveransen ingår en styrenhet, som driver rökgasfläkten under förbränningsfasen med inställd rotationshastighet. När förbränningsfasen är över stoppas rökgasfläkten automatiskt.

Fläktstyrningen kan ställas in så att den fungerar också när du använder pelletsbrännare, varvid rökgasfläktens rotationshastighet ändras så att den följer brännarens faser för underhålls- och effektdrift. Det är möjligt att styra även varmvattenberedarens laddningspump med fläktstyrningsenheten.

- Rökgasfläkt: 50W-300W, 1~/230VAC
- Laddningspump: 20W-300W, 1~/230VAC

Elinstallation

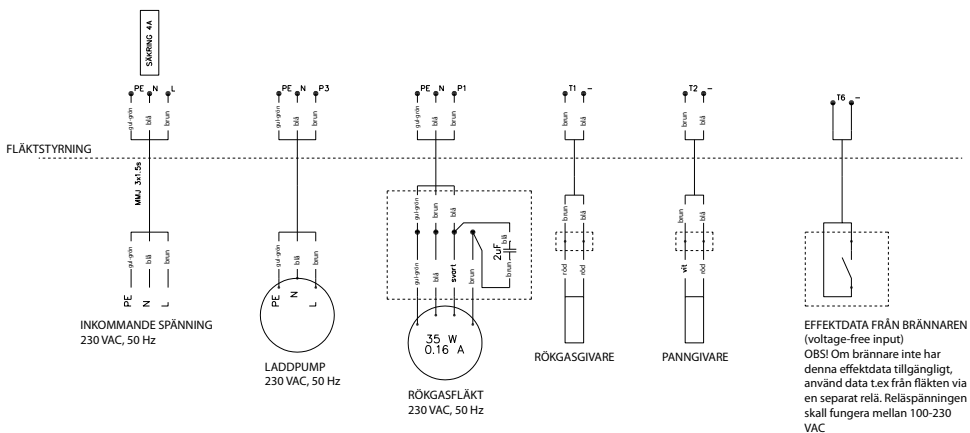

LEVERANSINNEHÅLL OCH INSTALLATION

I leveransen ingår

1. Styrenhet
2. Rökgasgivare
3. Pannvattengivare
4. Förlängningskabel 2st



Installation

Välj platsen dit styrenheten placeras så att du inte behöver förlänga ledningen till rökgas- och pannvattengivaren. Ledningen till rökgasgivaren är 4 m lång och till pannvattengivaren x m lång.

1. Ta loss locket på styrenheten.



2. Ledningarna från fläkten, laddningspumpen, temperaturgivarna och 230 VAC-spänningsinmatningen dras till uttagsplintarna under styrenhetens lock.

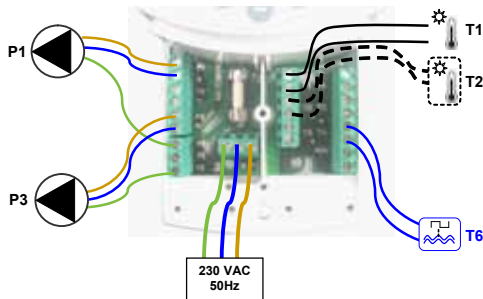

P1=Rökgasfläkt
P3=Laddningspump
T1=Rökgasgivare
T2=Pannvattengivare
T6=Effektdriftdata från pelletsbrännaren (Potentialfri ingång!).

OBS! Om potentialfri kontaktdata inte finns tillgänglig kan effektdriftdata avläsas från plintarna för pelletsbrännarens rökgasfläkt med en mellanrelä. Den relä som används ska fungera inom spänningsområdet 100VAC-230VAC. Ingången till fläktstyrningen styrs med ett slutande kontakt.

Vedförbränningsläge

Då fläkten startas när du har valt vedförbränningsläget startar också fördröjningstiden (inställd vid fabriken på 15 minuter, kan ställas in från 3 till 15 min). När startfördröjningen är aktiv, informerar siffervärdet i vänstra hörnet på rutan hur många minuter av fördröjningstiden som återstår.

Under fördröjningstiden stiger temperaturen i rökgaserna över den inställda temperaturen och på rutan tänds en flamsymbol inne i pannan. Så länge som temperaturen i rökgaserna överskrider gränsvärdet fortsätter fläkten att fungera.

DRIFTSLÄGEN OCH DRIFTMENYER

Temperaturen i rökgaserna börjar sjunka i slutet av förbränningsfasen. När temperaturen sjunker under temperaturgränsen för fläktens funktion (fabriksinställning 90°C, kan ställas in på 70°C-150°C), stannar fläkten automatiskt.

Fläkthastigheten för driftfasen är fabriksinställd på 50%. Hastigheten kan ändras mellan 0-100%.

Användning av pellets

Om du använder pelletsbrännare i pannan kan du ställa in fläktstyrningen så att den fungerar genom att fläkten följer brännarens funktionsläge (alltså inte utgående från temperaturen i rökgasen). Pelletsbrännarens effektdriftdata (bör vara potentialfri) läses in i styrenheten med ingång T6.

Då du har valt driftsättet *Pellets*, går fläkten hela tiden. När pelletsbrännaren är i viloläge/ på underhåll går fläkten med lägre varvtal. När brännaren inleder effektdriften, höjs fläktens varvtal.

Driftsmenyer

På styrningsanordningens ingångsruta finns bild av pannan och rökgasfläkten. När fläkten går, roterar fläktsymbolen. T1 visar temperaturen i rökgasen.

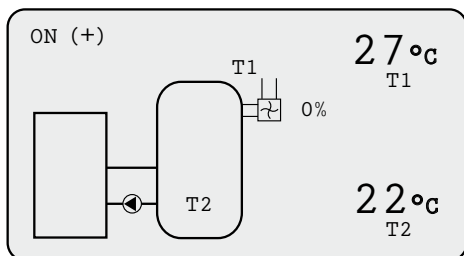

När du i *Inställningar – meny* har tagit i bruk rökgasfläkten, laddningspumpfunktionen och pannvattengivaren, blir varmvattenberedaren, pumpsymbolen och ärvärdet för pannvattentemperaturen synlig i rutan T2. Pumpsymbolen roterar när pumpen går.

I exemplet på bilden har *Ved* ställts in som driftsätt för styrningen. Då syns uppmaningen ON (+) fläkt i rutans vänstra övre hörn att starta fläkten genom att trycka på +-knappen under rutan. När fläken går syns en nummer i rutans vänstra övre hörn som visar hur många minuter det återstår av startfördröjningen.

Från ingångsrutan förflyttar du dig till styrenhetens menyer genom att trycka på pilen som pekar åt höger.

►Fläkt	ON
Rökgas temp	24°C
Laddpump	ON
Panntemp.	21°C
Menyer	

I den här rutan kan du stanna fläkten mitt under fördröjningstiden eller förhindra att den startar. Du kan också ta i bruk laddningspumpen. Om du vill stoppa till exempel fläktens funktion, för du den svarta pilen som pekar åt höger på ifrågasvarande rad *Fläkt* genom att trycka på knapparna +/- . När pilen är på rätt rad aktiverar du den genom att trycka på pilen som pekar åt höger. Då blir raden svart och du kan ändra inställningen till OFF-läge med +/- knapparna.

DRIFTMENYER

Laddningspumpen roterar inte trots att den valts i *ON-läge* om pannvattentemperaturen är lägre än pumpens starttemperatur. Fläkten och pumpens funktion testas du bäst i *Testning - meny*.

Genom att välja *Menyer - raden* och trycka på pilen som pekar åt höger kommer du till huvudmenyn varifrån du kommer vidare till undermenyerna *Service, Inställningar och Testning*.

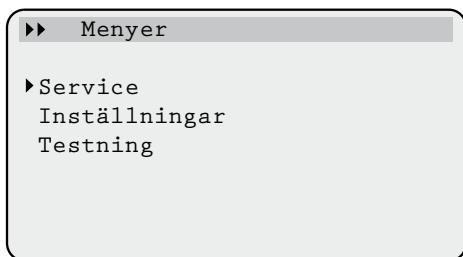

Från menyn i rutan kan du förflytta dig till föregående meny genom att trycka på pilen som pekar åt vänster. Om du inte har tryckt på någon knapp under den senaste minuten återgår systemet till ingångsrutan.

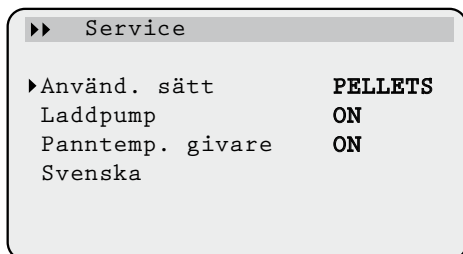

Service-meny

Inställningarna i *Service - meny* är viktiga, eftersom styrenhetens funktionssätt *Använd. sätt* bestäms här. Det fabriksinställda driftsättet är vedeldning *Ved*. När du vill att pelletsbrännaren styr sugaren ska du välja *Pellets*.

OBS! Funktionsläget ska väljas inom en minut från det att driftspänningen har anslutits till styrenheten. När du vill ta i bruk laddningspumpen ska ifrågasvarande rad vara i *ON-läge*. När du har valt *ON -läget* syns symbolerna för varmvattenberedare och pump i huvudrutan. Samtidigt blir laddningspumpens inställningsarsynliga i *Inställningar - meny*. Panntemperaturgivaren kan tas i bruk oavsett om laddningspumpen är i bruk eller inte.

På den understa raden i *Service - meny* visas språket som för närvarande används. Du kan välja finska, svenska och engelska.

Inställningar - meny (Ved)

När du ändrar till exempel tidsvärden eller inställningstemperaturer höjer ett tryck inställningen med en enhet. Genom att hålla knappen i botten kan du sänka/höja inställningen snabbare.

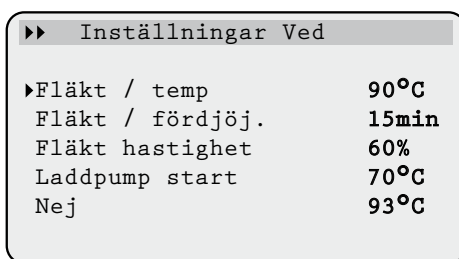

Med *Nej*-inställning bestäms pannvattnets temperatur, där rökgasfläkt börjar begränsa effekten med att reglera fläktens gång. När pannvattnets temperatur är över inställda värdet, går fläkten en minut och sedan gör en minuts paus. Fabriksinställning är 93°C och kan inställas mellan 87-93°C.

När du har valt *Ved* i *Service - meny* visas följande saker i *Inställningar - meny*. *Fläkt / temp.* = bestämmer temperaturgräns för rökgas. När temperaturgränsen underskrids stoppas fläkten. Fabriksinställning 90°C. Kan inställas mellan 70°C-150°C.

DRIFTMENYER

Fläktfördröjning: När du startar förbränningsfasen genom att trycka på + -knappen, startar denna fördröjningstid. Under fördröjningstiden ska rökgaserna uppvärmas över den inställda temperaturen *Fläkt / temp*. När temperaturen har stigit över gränsvärdet går fläkten så länge att temperaturen har sjunkit under denna gräns. Fabriksinställningen är 15 minuter. Inställnings möjlighet är 3-15min.

Fläkthastighet: Detta %-värde bestämmer sugarens rotationshastighet. Kan inställas mellan 0-100%.

Laddpump start: När laddningspumpen valts i bruk i *Service - menyn* kan pannvattenvärde inställas för när laddningspumpen startar. Pumpen stannar när temperaturen sjunker 5°C under denna temperatur. Om pumpen inte har gått under det senaste 48 timmarna, ska du låta den gå i 10s.

▶▶ Inställningar Pel

▶Fläkt / max	50%
Fläkt / min	30%
Laddpump start	70°C

■ Inställningar - menyn (Pellets)

När du har valt pelletsdrift i *Service - menyn*, kan du ställa in två grundinställningar för rotation i *Inställning Pel - menyn*.

OBS! Driften ska väljas inom en minut från det att driftspänningen har anslutits till styrenheten.

Vid pelletsdrift går fläkten hela tiden. När brännaren går på underhållsförbränning styrs fläkten med det lägsta inställningsvärdet *Fläkt / min*. När brännaren övergår till effektdrift höjs fläkten varvtal till en högre nivå *Fläkt / max*, då visas en flamsymbol inne i pannan på ingångssidan) När pelletsbrännaren åter övergår till underhåll sänks varvtalet.

■ Testning - meny

▶▶ Testning

Fläkt	55%
◀Laddpump	ON
T1	30°C
T2	22°C

I *Testning - menyn* kan du vid idrifttagning testa fläktens och laddningspumpens funktion. Fläkten kan styras mellan 20%-100%. När hastigheten minskas från steg 20% går hastighetsstyrningen till 0% och fläkten stannar.

T1 visar rökgasgivaren och *T2* värdet som pannvattengivaren mäter.

OBS! Laddpump och *T2* raderna visas inte i rutan om du inte har tagit dessa i bruk i *Service - menyn*.

GARANTI OCH INSTALLATIONSBEVIS - ARITERM 35+

Denna sida skall behållas av ägaren !

INSTALLATION

Installationsdatum	Tillverkningsnummer, panna	Tillverkningsnummer, brännare
--------------------	----------------------------	-------------------------------

KUND

Namn	Telefon	E-post adress
Gatuadress	Postnummer	Ort
Underskrift (har tagit del av informationen om skötsel och instruktioner från installationen)		

INSTALLATÖR

ÅF / Installatör	Installerad av	Telefon
Gatuadress	Postnummer	Ort

UPPMÄTTA VÄRDEN

Undertryck i skorsten, kall, Pa	Rökgastemperatur °C	CO ₂ %
Undertryck i skorsten, varm, Pa	Utetemperatur °C	
Skorstentyp	Tegel, diameter	Stål, diameter

- Denna produkt omfattas av 2 års garanti avseende material- och tillverkningsfel.
- Garantin gäller fr.o.m. installationsdagen förutsatt att Ariterm Sweden AB inom 10 dagar från nämnda dag erhållit ett fullständigt ifyllt installationsbevis.
- Alla anmälningar och löpande kontakter om fel, skall göras till den installatör, som monterat eller sålt produkten.
- Tillverkningsnummer skall alltid uppges vid anmälan om garantifel.

Ariterm Group lämnar två års garanti på pannan, räknat från installationsdagen. Garantin omfattar eventuella fel i arbete eller material. Tillverkaren är inte garantiansvarig om felet orsakats av installationsfel, yttre läckage på pannan, felaktig användning, frysning, överhettning eller övertryck. Om reparation har påbörjats utan tillstånd från tillverkaren eller om garantisedeln inte har returnerats till fabriken, gäller inte garantin. Fabriken är inte ansvarig för indirekta skador eller kostnader som orsakas av pannan. Ariterm Group förbehåller sig rätten att besluta om på vilket sätt garantireparationen genomförs. Ariterm Group är inte ansvarig för skador utanför garantitiden, men separat överenskommelse kan träffas om sådana skador.

GARANTI OCH INSTALLATIONSBEVIS - ARITERM 35+

Denna sida skall skickas till Ariterm Sweden AB !

INSTALLATION

Installationsdatum	Tillverkningsnummer, panna	Tillverkningsnummer, brännare
--------------------	----------------------------	-------------------------------

KUND

Namn	Telefon	E-post adress
Gatuadress	Postnummer	Ort
Underskrift (har tagit del av informationen om skötsel och instruktioner från installationen)		

INSTALLATÖR

ÅF / Installatör	Installerad av	Telefon
Gatuadress	Postnummer	Ort

UPPMÄTTA VÄRDEN

Undertryck i skorsten, kall, Pa	Rökgastemperatur °C	CO ₂ %
Undertryck i skorsten, varm, Pa	Utetemperatur °C	

Skorstentyp	Tegel, diameter	Stål, diameter
--------------------	-----------------	----------------

Garantikortet skall skickas till:

Ariterm Sweden AB, Flottiljvägen 15, 392 41 Kalmar

Fax: 0480-442859

- Denna produkt omfattas av 2 års garanti avseende material- och tillverkningsfel.
- Garantin gäller fr.o.m. installationsdagen förutsatt att Ariterm Sweden AB inom 10 dagar från nämnda dag erhållit ett fullständigt ifyllt installationsbevis.
- Alla anmälningar och löpande kontakter om fel, skall göras till den installatör, som monterat eller sålt produkten.
- Tillverkningsnummer skall alltid uppges vid anmälan om garantifel.

Ariterm Group lämnar två års garanti på pannan, räknat från installationsdagen. Garantin omfattar eventuella fel i arbete eller material. Tillverkaren är inte garantiansvarig om felet orsakats av installationsfel, yttre läckage på pannan, felaktig användning, frysning, överhettning eller övertryck. Om reparation har påbörjats utan tillstånd från tillverkaren eller om garantisedeln inte har returnerats till fabriken, gäller inte garantin. Fabriken är inte ansvarig för indirekta skador eller kostnader som orsakas av pannan. Ariterm Group förbehåller sig rätten att besluta om på vilket sätt garantireparationen genomförs. Ariterm Group är inte ansvarig för skador utanför garantitiden, men separat överenskommelse kan träffas om sådana skador.

ARITERM

Varmt och skönt.

ARITERM SWEDEN AB | Flottiljvägen 15
39241 Kalmar | www.ariterm.se | 0771-442850

